



mini classic

MinipassionMini.com

„Wenn Du beim ersten Versuch keinen Erfolg hast, verwerfe ihn und fange noch einmal von vorne an ...“ – so scheint die Designphilosophie von Sir Alec Issigonis gewesen zu sein.

Keine halben Sachen, keine bequemen Kompromisse.

Wenn er sich einmal etwas in den Kopf gesetzt hatte, war er nicht mehr so leicht abzuschrecken. Er fiel drei Mal durch sein Mathematik-Examen auf der Technischen Universität von Battersea. Dennoch bescherten ihm seine eigenwilligen, kreativen Gedankengänge und seine fast schon verbissene Entschlossenheit seine führende Position im Designbereich.

In dieser Zeit wurde er beauftragt ein Auto 'für's Volk' zu bauen, welches die zunehmend populären deutschen Kabinenroller von den Straßen 'fegen' sollte.

Seine schließlich entwickelte Designidee wurde erst viele Jahre später als eilig gekritzelter Entwurf – vergraben in einer Schublade seines alten Schreibtisches – gefunden und blieb so der Nachwelt erhalten.

In den darauffolgenden vier Jahrzehnten 'fegte' Sir Alec's Design noch viele andere als nur die oben erwähnten Kabinenroller von den Straßen. Nahezu fünfeinhalb Millionen seiner einzigartigen, aus einem 'Geistesblitz' heraus entstandenen Minis verließen die Produktionsstätten in Longbridge, um Kurs auf alle Länder der Erde zu nehmen.

Diese Geschichte beweist uns, dass solche bahnbrechenden und wertvollen Gedanken jederzeit entstehen können. Sie müssen nur sicherstellen, dass Sie etwas Passendes dabei haben, um sie niederzuschreiben.

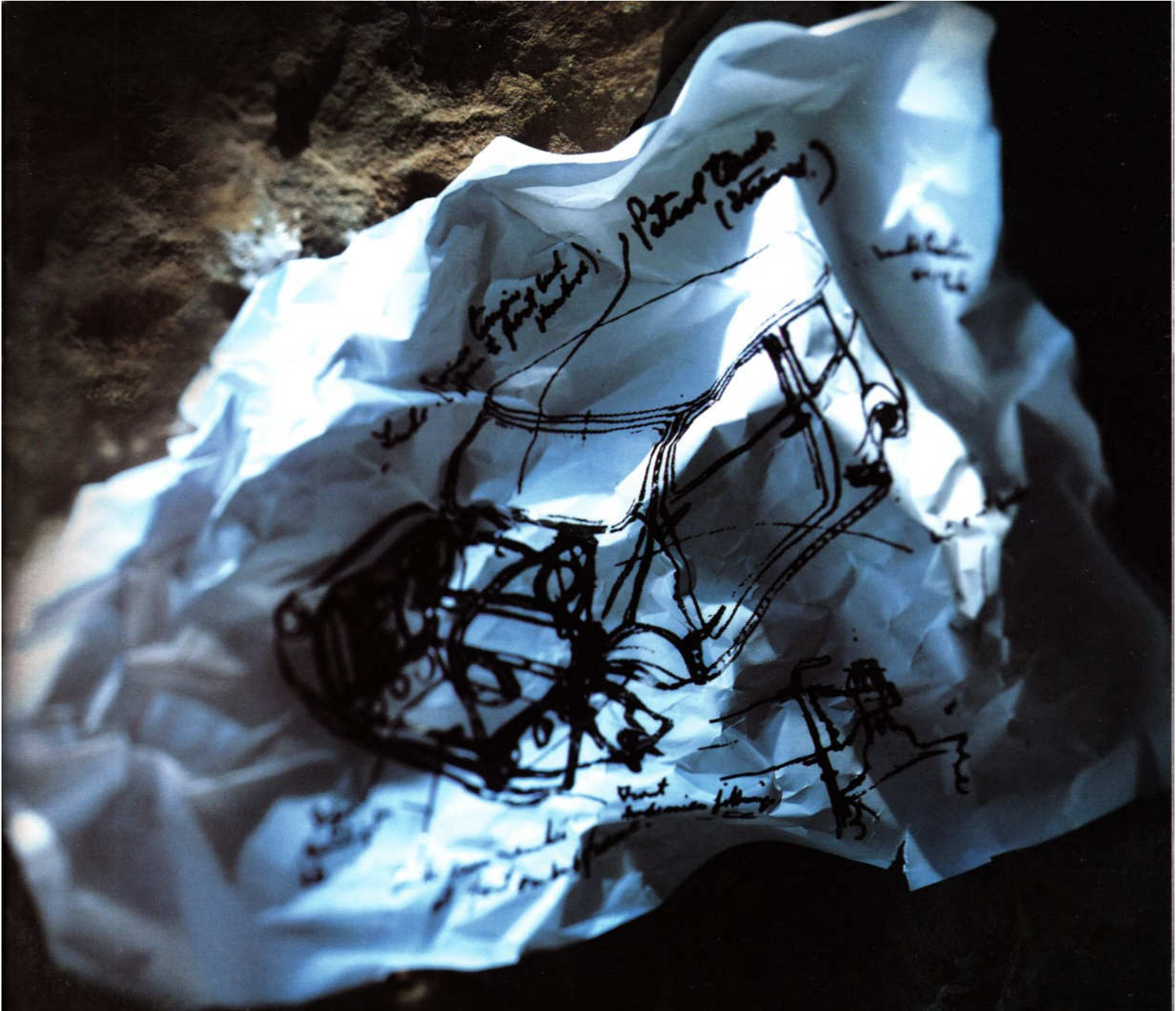

Patrol (steering)
Patrol (steering)
Patrol (steering)

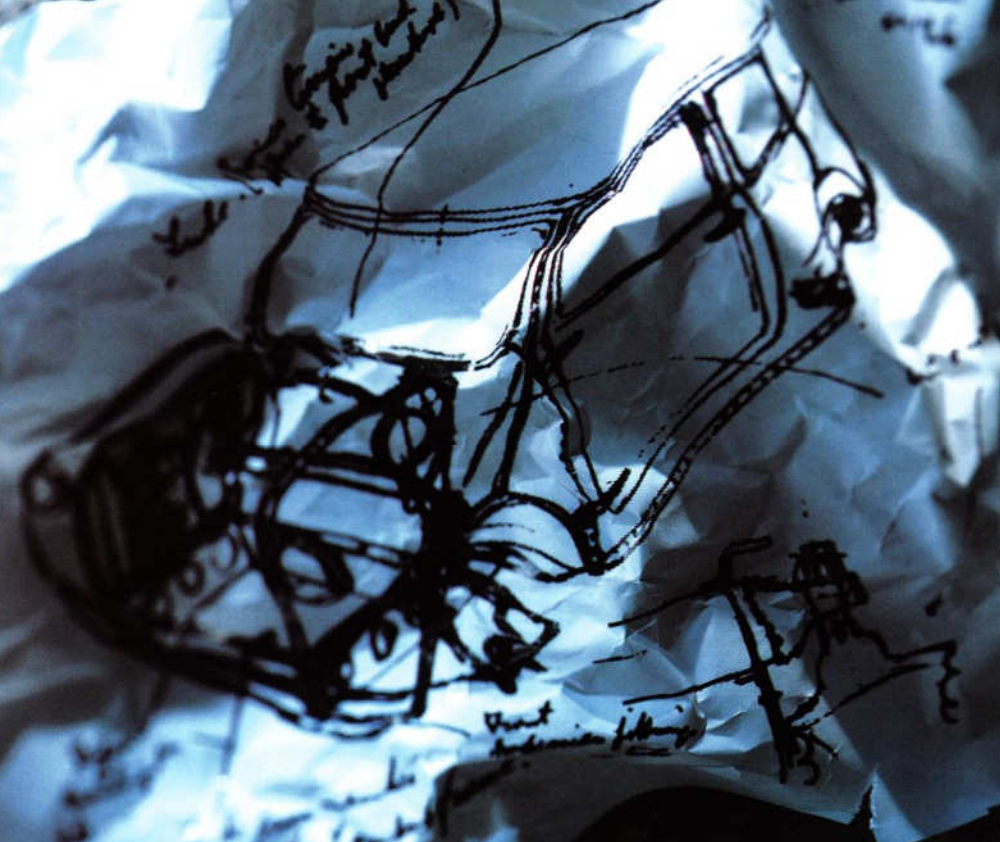

Eine Menge zufällig entstandener Entwicklungen, die wir heute als selbstverständlich betrachten,

erschienen den Menschen seinerzeit vermutlich eher empörend. Einen Automotor um 90° zu drehen und dazu noch das Getriebe unter diesen direkt in die Ölwanne einzubauen veranlasste zu jener Zeit sicher

viele Menschen, Sir Alec schief anzuschauen. Nicht aber so seinen damaligen Vorgesetzten, Sir Leonard Lord. Er

benötigte nur fünf Minuten während seiner ersten Probefahrt, um dem Mini das 'Go!' für die Produktion zu geben. Seit damals haben noch viele Sirs,

Lords sowie verschiedene Stars Platz für einen Mini in Ihrer Auffahrt geschaffen.

Sogar die Queen machte mit dem Mini eine

Probefahrt rund um Windsor Castle –

natürlich chauffiert von seinem stolzen Designer.



Das ist wirklich ein Auto für jeden, Sir Alec!

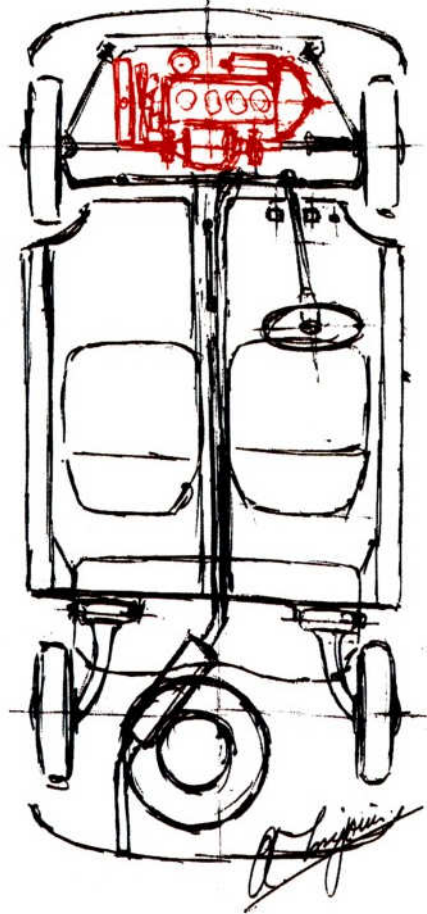



"Du brauchst keinen Großen", prahlte eine frühere Mini-Anzage respektlos. Natürlich meinte man das Auto - man hätte jedoch das gleiche über die Größe der Reifen sagen können. Bei seiner Einführung verhalten dem Mini seine kompakten 10 Zoll Räder um was niedriger Schwerpunkt zu einer ungewöhnlichen, um 70 Prozent besseren Kurvenlage, als sie beim durchschnittlichen Kleinwagen zu finden war. Dies zog bald die Aufmerksamkeit von Entwicklungsingenieuren wie John Cooper auf sich. Er machte sich nämlich daran, einen Sport-Mini zu produzieren, der die Platzierungen der größeren, etablierten Rallye-Fahrzeuge dieser Tage andern sollte. Und so zogen die Cooper und Cooper S Motors, um diesen Rallye-Größen den ultimativen Preis abzulagen - die Rallye Monte Carlo - und das nicht weniger als drei Mal!



1966 kamen sie sogar auf den ersten drei Plätzen ins Ziel – nur um dann wegen einer umstrittenen kleinen Formsache disqualifiziert zu werden. Ihr Ruf als 'Siegertypen' war dennoch geboren.



Timo Makinen & Paul Easter – Monte Carlo 1965

Der Mini ist so kompakt, dass er Sie an Orte bringen wird, mit denen Sie nie gerechnet hätten. Verwinkelte Seitenstraßen, deren Nutzung kein Fahrer einer Limousine bei vollem Verstand in Betracht ziehen würde. Nur wenigen bekannte Schleichwege, die vorher Motorrädern und Motorrollern vorbehalten waren. Und am besten von allem – Parkplätze, die für Großkaren abgegrenzt sind, aber bestenfalls Platz zum Manövrieren bieten. Das ist doch was!



MinipassionMini.com



Die zeitlosesten Designlösungen waren immer schon atemberaubend einfach. Und sie erscheinen mit dieser Erkenntnis im nachhinein ja so naheliegend. Eine der großen Design-





Legenden des zwanzigsten Jahrhunderts (und dazu eine der liebenswertesten) hat nun ihre endgültige und ansprechendste Form erlangt. **Die Mini Classic Angebotspalette.**

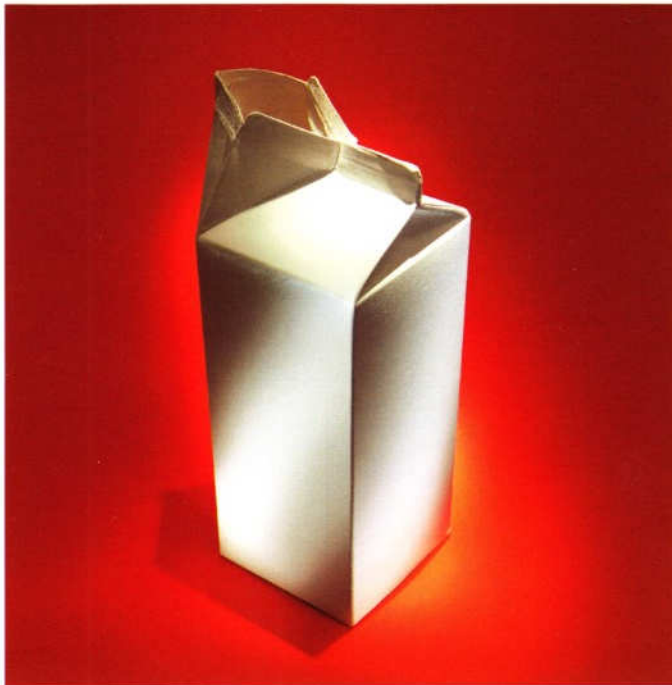

MinipassionMini.com

Die letzte Bestellung bitte, meine Damen und Herren ! Es wird keine zweite Chance geben.

Jetzt oder nie. Dies ist Ihre letzte Gelegenheit, die vielleicht chicste, wahrscheinlich frechste ganz
sicher aber coolste Version dieses kleinen Klassikers zu besitzen

Sie legen Wert auf das Original. Und dann kommt erst einmal lange nichts. Dann ist der **Mini Classic Seven**, der jeden ehemaligen Mini Besitzer vor Neid erblassen lassen würde, genau das Richtige für Sie.



Ein 1,3 Liter Direkteinspritzer, 12 Zoll Leichtmetallfelgen im schicken 'pepper pot'-Design, der chromverblendete Auspuff und das polierte GB-Badge im Retro-Stil auf seinem süßen kleinen Heck prägen das Bild. Und warten Sie nur bis Sie die Türen geöffnet haben: eine Farbwelt aus 'Tartan Red' und Creme bestimmt das Interieur. Dazu - in Anlehnung an das Originaldesign von 1959 - weicher, cremefarbener Stoff, kombiniert mit rotem Leder auf den Sitzen sowie Lenkrad und Schaltknäuf in passender Bicolor-Optik. Abgerundet wird diese Erscheinung noch durch die passende Lackierung des Armaturenbretts in Wagenfarbe. Hmm, da möchte man doch gleich eine Tour über die Londoner King's Road oder vielleicht sogar eine rasante Fahrt die Spanischen Treppen in Rom hinunter machen !

MinipassionMini.com

Der Mini Classic Knightsbridge ist der Mini, den Sie mit Sicherheit nicht in die Nähe einer Rallye kommen lassen werden (auch wenn er selbst bereits die Eintrittskarte für Monte Carlo wäre). Schließlich würden Sie es ja nicht riskieren wollen, dass Öl auf die wunderschönen 'Alpaca'-farbigen Weichledersitze kommt ?

Schlamm auf den samtig-weichen Luxusteppich im Fußraum ? Oder gar Fingerabdrücke auf das Armaturenbrett aus poliertem Walnusswurzelholz ? Uups ! Schmiere auf das stilvolle, zweifarbig Lederlenkrad ? Auf keinen Fall ! Trotzdem müssen Sie beim Mini Classic Knightsbridge nicht auf die Mini-typische, sportliche Fortbewegung verzichten. Denn dafür haben wir diese kleine 'Luxuskarosse' zusätzlich mit einem Sportfahrwerk und passender Bereifung auf 13 Zoll Minilite Leichtmetallfelgen ausgestattet. Das ist Mini-Fahren pur - in einer außergewöhnlich schicken, eleganten und überdies spaßorientierten Form.



Ist er doch schließlich direkter Nachfahre der Mini's, die mit einer Reihe von kühnen Siegen auf einer der härtesten Rallyes der Welt - der Rallye Monte Carlo - allen davonfuhr. Und ähnlich diesen 'Pionieren' hat auch er ein Interieur, welches hervorragend zu seinem Ruf als Champion passt. Schwarze Stoff-Ledersitze bestimmen den ersten Eindruck. Lenkrad, Schaltknäuf und Handbremsgriff aus schwarzem Leder, dazu Breitreifen auf 12 Zoll Minilite Leichtmetallfelgen für die optimale Bodenhaftung runden ihn ab. Mindestens so gut wie seine Optik ist der Sound seiner zwei 'Goodmans ICT' Lautsprecher im Fond. Das verchromte GB-Badge am Heck gibt ihm den letzten Schliff und zeichnet ihn unverkennbar aus - als das Original.

In Zeiten als Männer noch richtige Kerle waren und auch die Musik noch Power hatte, kam es fast einer Zeremonie gleich, hinter dem Steuer eines Mini Cooper's auf die Reise zu gehen. Auch heute noch trägt der Mini Classic Cooper seine Streifen wie eine Ehrenmedaille. Und warum auch nicht ?



Hier beginnt für wahre Sport-Fans der Spaß erst richtig. Denn das ist der ultimative Mini - unbestritten das aufregendste, wendigste, begehrteste kleine Chassis, das jemals mit vier Rädern und einem Motor ausgestattet wurde - der Mini Classic Cooper Sport !

Schauen wir doch 'mal näher hin. Er hat sechs - zählen Sie ruhig nach - sechs große Scheinwerfer direkt auf der Front seiner frechen 'Schnauze'. Mit seinen zwei Abblendlichtern, zwei Fernlichtern und zwei zusätzlichen Nebelscheinwerfern können Sie sicher sein, dass Sie Nachtfahrten praktisch mit Tageslicht fahren. Der Innenraum ist geprägt von schwarzem und 'Nickel Silber'-farbigem Leder. Diese Farbwelt setzt sich beim schimmernden Alu-Schaltknäuf und den Alu-Türgriffen fort - nicht zuletzt beim Anblick des zweifarbigem, silber-schwarzen Lenkrades wird es Sie sofort in den Fingern jucken, mit ihm um ein paar Kurven zu jagen. Wenn Sie diesem Verlangen nachgeben werden Sie feststellen, dass Sie durch das spezielle Sportfahrwerk, ergänzt durch breite, griffige Sportreifen auf 13 Zoll Minilite Leichtmetallfelgen förmlich am Boden 'kleben'. Der Mini Classic Cooper Sport - das ist die absolute Hommage an diesen Klassiker. Wenn Sie jemals in Ihrem Leben einen Mini besitzen wollen: dann diesen !





MinipassionMini.com



"Der Mini ist wie ein Skateboard mit Sitzen. Und einem Lenkrad. Oh natürlich, und mit einem Motor. Wenn Sie ihn so wollen. Er ist gleichzeitig auch wie ein junger Hund. Er wird Ihr Gesicht abschlecken und mit dem Schwanz wedeln, wenn Sie Ihre Autoschlüssel aus der Tasche ziehen. - Hallo mein Junge - mach' mal halblang! - jedenfalls, da will ich nun meinem Mini auf eine Ausfahrt rund um den Kreisverkehr mitnehmen als plötzlich - Gangwechsel! Links - rechts - links zum Einkaufszentrum und rauf auf den rauen Belag der Parkhausauffahrt. Rund herum das kreisförmige Rondell hinauf - auf direktem Weg zu den Sternen. Ich liebe dieses Gefühl. Zwei G's seitliche Flehkraft. Wir können wer machen, aber das sollten wir nicht tun, um die Anderen nicht mit unserem Relenquatschen zu ängstigen, oder? Wer auch immer diese Dinge entworfen hat verdient den Ritterschlag. Ich meine nicht den Mini (der hat bereits einen bekommen), ich meine die Parkhausrondelle. Und hier sind wir auch schon auf dem Dach der Welt. Parken für ein paar Auserwählte, die Elite, die Was ist das? Ein Eindringling. Ein Vergessener. Ein Besucher von einem anderen Stern. Ich sage: Armer Kerl - solltest Du nicht drei Stockwerke weiter unten bei den Einkaufswagen, dem Mief und dem bequem kurzen Weg zum Lift sein? Nein? Hmm. OK großer Junge, dann bleiben nur Du und ich, Angesicht zu Angesicht. Stoßstange an Stoßstange. Mann gegen Mann. Es gibt nur einen platz auf diesem Parkdeck und der wird nicht groß genug für uns beide sein, ja? Nohbrems. Zweifpunkt. Wende. Schalter. Griffwechsel. Rasante Umkehr und ich bin drin. Schau ihn an. Er versucht immer noch herauszufinden, welchen Weg ihm die Hinweisschilder zeigen. Da kommt er. Woher ist der denn so schnell gekommen, fragt er sich. Ja? Nohbrems. Was? Mochtest Du etwa eine schriftliche Einladung? Einen Parkwächter vielleicht? 'Guten Nachmittag, mein Herr. Ich habe für Sie Ihren gewohnten Platz reserviert.' Ich gebe ihm meinen 'Nebenbei gesagt' - ist Ihnen eigentlich noch nicht-schwindlig? 'Wau, wau, Nebenbei gesagt' - Es kann nur einen geben - Blick als er geht. (tiefe Stimmlage) Hasta la vista, baby! Ha ha ha ha, wau, wau, Nebenbei gesagt' -

MinipassionMini.com



dafür. Trotzdem können Unfälle

passieren. Da ist es doch einfach beruhigend

zu wissen, dass jeder Mini Classic

weil er zu den stabilsten und wendigsten Autos seiner Größe auf der Straße gehört – sein radikal niedriger Schwerpunkt und sein kleiner Wendekreis sorgen

serienmäßig mit Fahrerairbag,

Gürtelverriegelung und hochfesten Stahlrohren als

Seitenaufprallschutz ausgestattet ist.







Stellen Sie sich eine Fertigungsstraße mit Minis

vor, die sich über eine Strecke von einem halben Kilometer



und mehr erstreckt. Und wie dort jeder Mini vorwärts und vorwärts rückt, näher und näher zu dem Augenblick seiner Fertigstellung. Es ist nicht schwer sich vorzustellen, dass der kleine Kerl sich

ihrem unbeholdenen, langsamen Verkehr. Kein Wunder, dass ein Mini einen Bogen um alles auf der Straße macht. Biegt. Biegt.

MinipassionMini.com





Bei diesem Katalog handelt es sich um die deutsche Version. Die abgebildeten Modelle enthalten z.T. auch Sonderausstattungen, die nicht zum serienmäßigen Lieferumfang gehören. In verschiedenen Ländern sind aufgrund gesetzlicher Bestimmungen Abweichungen von den hier beschriebenen Modellvarianten und Ausstattungen möglich. Bitte informieren Sie sich darüber bei Ihrem BMW Group oder Rover Partner. Änderungen von Konstruktion und Ausstattungen sowie Irrtümer vorbehalten. Nachdruck, auch auszugsweise, nur mit schriftlicher Genehmigung der Rover Deutschland GmbH, München.

MinipassionMini.com



130 der weltbesten Motorsport-Journalisten haben den Mini im Dezember 1999 zum 'Europäischen Auto des Jahrhunderts' gewählt.

Eine wahrlich verdiente Auszeichnung für eine echte Legende in der Automobilwelt !



www.mini.de

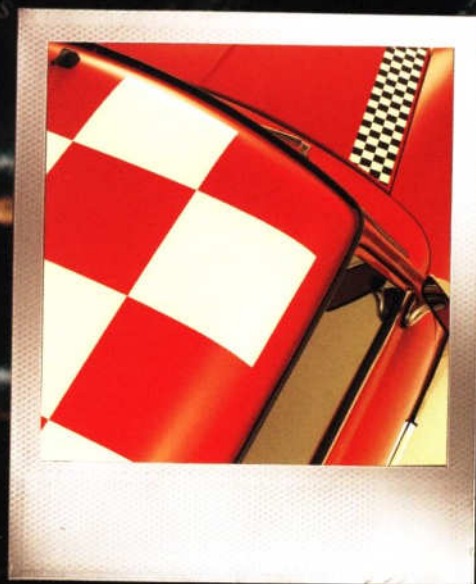

MinipassionMini.com

Sie werden in der Mini Classic-Angebotspalette viele modische Anknüpfungspunkte finden. Angefangen von sportlichen Dekorfolien bis hin zu Schriftzügen im Retrodesign. Manche Modelle haben wir mit Seitenstreifen versehen, andere mit verchromten Auspuffblenden, speziellen Radnabenkappen, Streifen auf der Motorhaube oder verchromten GB-Badges. Und wenn Sie Ihren "Kleinen" richtig schick machen wollen – wie wäre es mit einer schmucken Dachdekorfolie oder alternativ einem Schiebedach?



In der Innenausstattung des **Mini Classic Seven** finden Sie eindeutige Elemente des Originals wieder. Das Design der Sitze mit ihrer cremefarbenen Sitzfläche und den Sitzvorderkanten in Leder 'Tartan Red' scheinen Ihnen fast vertraut zu sein. Dennoch ist der *Mini Classic Seven* durch und durch modern. Genießen Sie dank der 'Goodmans ICT' Boxen Sound auf modernstem Stand der Technik. Lassen Sie den *Mini Classic Seven* auf sich wirken: das in der jeweiligen Wagenfarbe lackierte Armaturenbrett, das markante, zweifarbige Lederlenkrad. Und 'last but not least': natürlich den farblich abgestimmten Teppichboden. Von welchem Blickwinkel Sie ihn auch betrachten: der *Mini Classic Seven* vermittelt so viel geballte Faszination wie das Original von 1959.



MinipassionMini.com

'Leg' Dich bloß nicht mit mir an!' scheint es aus dem dunklen Innenraum des **Mini Classic Cooper** zu grummeln. (Ungefähr diese Botschaft hat er vermutlich in der Vergangenheit seinen Konkurrenten auf den internationalen Rallyes vermittelt.). Seine schwarz gemusterten Stoffsitze sind links und rechts mit schwarzem Leder eingefasst - noch mehr schwarzes Leder schmückt Schaltknauf, Handbremsgriff und Lenkrad. (Möglicherweise rot, grün oder blau ist, so ist der Teppichboden - wie könnte es anders sein

schwarz. Der Mini Classic Cooper. Kompromisslos. Genauso wie seine Ausstrahlung. Auch wenn die Lackierung



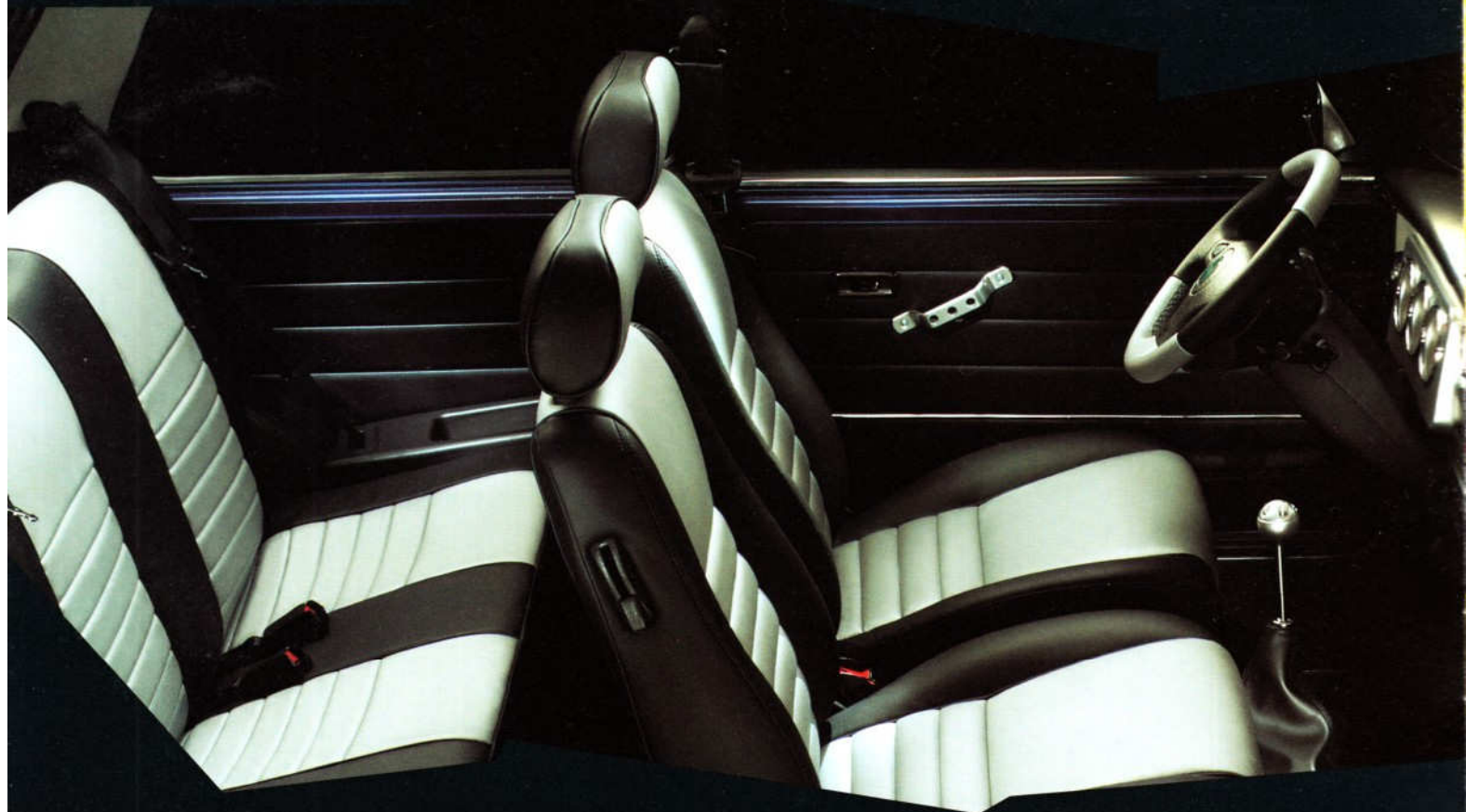

Die Innenausstattung des **Mini Classic Cooper Sport** zelebriert

förmlich das stolze, sportive Erbe dieses 'Mini-Nachfahren'. Das einzigartige Design zeigt sich nicht nur im Bezug seiner Sitze mit schwarzem und 'Nickel Silber'-farbigem Leder.

Türausstattungs-elemente aus poliertem Alu und eine Instrumententafel - eingebettet in ein wunderschönes, schillerndes Aluminium-Armaturenbrett - lassen Ihr Herz höher schlagen. Das zweifarbige Lederlenkrad und der schimmernde Alu-Schaltknopf vervollständigen das Bild. Für den perfekten Sound verfügt

er über das 'Goodmans ICT' Lautsprechersystem, das vermutlich 'Only the good die young' spielen würde, während er in den Sonnenuntergang braust.



MinipassionMini.com

Der **Mini Classic Knightsbridge** verkörpert den Inbegriff von Luxus. Würden Sie nicht liebend gerne in diese samtigen 'Alpacaca'-farbigen Wechledersitze sinken – mit Ihren Fingern über das Armaturenbrett aus poliertem Walnusswurzholz streichen – und das zweifarbig Lederlenkrad in ihren Händen spüren? Dann sollten Sie vielleicht auch noch Ihre Schuhe ausziehen und Ihre Zehen in dem weichen 'Alpacaca'-Hochflortapeteich vergraben. Alles kein Problem! Aber fragen Sie zur Sicherheit vorher Ihren Händler.

Der **Mini Classic Knightsbridge** verkörpert den Inbegriff von Luxus. Würden Sie nicht liebend gerne in diese samtigen 'Alpacaca'-farbigen Wechledersitze sinken – mit Ihren Fingern über das Armaturenbrett aus poliertem Walnusswurzholz streichen – und das zweifarbig Lederlenkrad in ihren Händen spüren? Dann sollten Sie vielleicht auch noch Ihre Schuhe ausziehen und Ihre Zehen in dem weichen 'Alpacaca'-Hochflortapeteich vergraben. Alles kein Problem! Aber fragen Sie zur Sicherheit vorher Ihren Händler.







Motorisierung und Antrieb	Mini Classic Seven	Mini Classic Knightsbridge	Mini Classic Cooper	Mini Classic Cooper Sport
1.3i	■	■	■	■
Frontantrieb, 4-Gang Schaltgetriebe	■	■	■	■

Motor	Leistung	Max. Drehmoment	Motor Daten
1.3i	46 kW (63 PS) 5.700 U/min	95 Nm 3.000 U/min	1.273 ccm / 4-Zylinder Reihenmotor querliegend / elektronische Multipoint-Einspritzung / geregelter 3-Wege-Katalysator / Verdichtung 10,5:1

Fahrleistung und Kraftstoffverbrauch*

Modell	Antrieb	Höchstgeschwindigkeit (km/h)	Beschleunigung in Sek.			Stadtverkehr ltr./100 km	Kraftstoffverbrauch Außerstädt. Bed. ltr./100 km	Insgesamt ltr./100 km
			0-80 km/h	50-80 km/h (4. Gang)	80-110 km/h (4. Gang)			
Alle Modelle	Schaltgetriebe	ca. 148	12,2	12,5	16,2	8,5	5,5	6,6

* Werksangaben.

Verbrauch kann je nach Fahrweise, Straßenzustand, Witterung und Bereifung von den Angaben der EWG-Verbrauchsnorm 93/116 abweichen. Dieser kausale Zusammenhang gilt ebenso für die Fahrleistung.

Mini Modelle sind mit einem geregelten 3-Wege-Katalysator ausgerüstet und müssen mit bleifreiem Kraftstoff betankt werden. Der Gebrauch von Super bleifrei Kraftstoff (95 ROZ) wird empfohlen. Bleifreier Kraftstoff höherer Oktanzahl kann genutzt werden. Tankinhalt: 34 Liter.

Fahrwerk

Einzelradaufhängung vorne und hinten mit Gummifederung.

Lenkung

Zahnstangenlenkung. Wendekreis ca. 8,6 m (Mini Classic Seven und Mini Classic Cooper).

Zahnstangenlenkung. Wendekreis ca. 10,5 m (Mini Classic Knightsbridge und Mini Classic Cooper Sport).

Bremsen

Servounterstütztes Zweikreis-Bremssystem mit Scheibenbremsen vorn und Trommelbremsen hinten.

Reifen und Felgen	Mini Classic Seven	Mini Classic Knightsbridge	Mini Classic Cooper	Mini Classic Cooper Sport
12 Zoll Leichtmetallfelgen 'pepper pot'-Lochdesign; Stahlgürtelreifen 145/70 R 12, abschließbare Radmutter; Reserverad auf Stahlfelge; Felgen in 'Old English White', sofern Fahrzeug in dieser Farbe lackiert ist.	■	-	-	-
13 Zoll Minilite Leichtmetallfelgen; Stahlgürtelreifen 175/50 R 13; abschließbare Radmutter; Reserverad auf Stahlfelge.	-	■	-	-
12 Zoll Minilite Leichtmetallfelgen; Stahlgürtelreifen 145/70 R 12; abschließbare Radmutter; Reserverad auf Stahlfelge.	-	-	■	-
13 Zoll Minilite Leichtmetallfelgen; Stahlgürtelreifen 175/50 R 13; abschließbare Radmutter; Reserverad auf Stahlfelge.	-	-	-	■

Sicherheit

Fahrerairbag. Seitenaufprallschutz in den Türen. Fahrer-/Beifahrersitz mit gepolsterten Kopfstützen. Automatiksicherheitsgurte vorn und hinten. Gurtstraffer vorn. Verbundglas-Windschutzscheibe.

Diebstahlschutz

Alarmanlage mit Rundumschutz und Wegfahrsperre. Fernbedienung zur Aktivierung von Alarmanlage und Wegfahrsperre. Abschließbarer Tankverschluss. Sicherheitscode in der Windschutzscheibe.

Heizung und Lüftung

Heizungsgebläse, zweistufig. Zwei einstellbare Luftaustrittsdüsen.

■ Serienausstattung

	Mini Classic Seven	Mini Classic Knightsbridge	Mini Classic Cooper	Mini Classic Cooper Sport
Elektrik				
Halogenscheinwerfer. Zwei Rückfahrleuchten. Nebelrückleuchte. Seitliche Blinkleuchten. Innenraumbeleuchtung. Heizbare Heckscheibe.	■	■	■	■
Zwei Zusatzscheinwerfer.	-	-	■	-
Zwei Zusatzscheinwerfer. Zwei Nebelscheinwerfer.	-	-	-	■
Kontrollinstrumente				
Geschwindigkeitsmesser, Drehzahlmesser, Tank-, Kühlwassertemperaturanzeige. Analog-Uhr. Elfenbeinfarbene Instrumente mit Chromeinfassung. Hinweislampen für: Blinker, Öldruck, Batterieladung, Airbag, Alarmanlage, Fernlicht, Nebelschlußleuchte, Bremsflüssigkeitswarnung, Warnblinker, Heckscheibenheizung. Mehrstufige Innenraumbeleuchtung. Zweistufige Scheibenwischer mit Tipp-Wisch-Schaltung und elektrischer Scheibenwaschanlage. Manuelle Leuchtweitenregulierung.	■	■	■	■
Öltemperaturanzeige und Voltmeter.	-	■	-	■
Audio				
Radiovorbereitung. Zwei 'Goodmans ICT' Boxen im Fond für HiFi Qualitäts-Sound.	■	■	■	■
Dachantenne.	■	■	■	■
Innenausstattung				
Sitzbezüge: Rückenlehne und Sitzfläche in Stoff 'Cream', Sitzvorderkante in Leder 'Tartan Red'.	■	-	-	-
Sitzbezüge: in Weichleder 'Alpaca'.	-	■	-	-
Sitzbezüge: Sitzmittelbahn in Stoff gemustert schwarz, Sitzseitenteile in Leder schwarz.	-	-	■	-
Sitzbezüge: Sitzmittelbahn in Leder 'Nickel Silber', Sitzseitenteile in Leder schwarz.	-	-	-	■
Verstellbare und umklappbare Frontsitze. Höhenverstellbare Kopfstützen vorne.	■	■	■	■
Armaturenbrett in Wagenfarbe.	■	-	■	-
Armaturenbrett in Walnusswurzelholz.	-	■	-	-
Armaturenbrett in Aluminium.	-	-	-	■
Lederlenkrad rot-schwarz.	■	-	-	-
Lederlenkrad 'Alpaca'-schwarz.	-	■	-	-
Lederlenkrad schwarz.	-	-	■	-
Lederlenkrad silber-schwarz.	-	-	-	■
Türverkleidung in PVC.	■	■	■	■
Türablagefächer in Kunststoff schwarz.	■	-	■	■
Türablagefächer in Weichleder 'Alpaca'.	-	■	-	-
Teppichboden in rot.	■	-	-	-
Teppichboden Hochflor in 'Alpaca'.	-	■	-	-
Teppichboden in schwarz.	-	-	■	■
Schalthebel mit schwarzem Lederschaltknäuf.	■	■	■	-
Schalthebel mit Alu-Schaltknäuf.	-	-	-	■
Alu-Türausstattung: Türgriffe, Türöffner und Fensterkurbel.	-	-	-	■
Handbremsgriff in Leder schwarz.	■	■	■	■
Türzierleiste in Walnusswurzelholz.	-	■	-	-
Armaturenbrett-Oberteil in PVC schwarz.	■	-	■	-

■ Serienausstattung □ Sonderausstattung

Innenausstattung (Fortsetzung)	Mini Classic Seven	Mini Classic Knightsbridge	Mini Classic Cooper	Mini Classic Cooper Sport
Armaturenbrett-Oberteil in Leder.	-	■	-	■
Aschenbecher vorne. Fondablagen.	■	■	■	■
Sonnenschutzblenden mit Make-up Spiegel auf der Beifahrerseite.	■	■	■	■
Außenausstattung				
Außenspiegel in Wagenfarbe.	■	■	-	-
Außenspiegel in weiß.	-	-	■	-
Außenspiegel in silber.	-	-	-	■
Chromstoßstangen.	■	■	■	■
Grill und Umrandung in Chrom.	■	■	■	■
Türgriffe verchromt.	■	■	■	■
Sportauspuffblende verchromt.	-	-	-	■
Auspuffblende verchromt.	■	■	■	-
Glänzende Umrandung von Windschutzscheibe und Fenstern.	■	■	■	■
Ausstellfenster hinten.	■	■	■	■
Seitenstreifen einlinig in 'Old English White'.	-	■	-	-
Seitenstreifen doppellinig in 'Old English White' mit beidseitigem Dekor.	-	-	■	-
Seitenstreifen doppellinig in 'Platinum Silber' mit beidseitigem Dekor.	-	-	-	■
Mini-Emblem auf der Motorhaube.	■	■	■	■
Verchromtes 'GB'-Badge und zusätzliches Editionselement am Heck.	■	■	■	■
Dachabschluss (Regenrinne) in schwarz.	■	■	■	■
Kotflügelverbreiterung schmal in schwarz.	■	-	-	-
Kotflügelverbreiterung schmal in Wagenfarbe.	-	-	■	-
Kotflügelverbreiterung breit in Wagenfarbe.	-	■	-	■
Dach und Motorhaubenstreifen in weiß.	-	-	■	-
Dach und Motorhaubenstreifen in silber.	-	-	-	■
Elektrisches Faltschiebedach.	□	□	□	□
Umfassender Korrosionsschutz inkl. 6 Jahre Garantie.*	■	■	■	■

■ Serienausstattung □ Sonderausstattung

* Bitte erfragen Sie die Garantiebedingungen bei Ihrem BMW Group oder Rover Vertragspartner.

Hinweis: Der Mini Classic ist nicht als Zugfahrzeug zugelassen.

Außenabmessungen	Mini Classic Seven	Mini Classic Knightsbridge	Innenabmessungen	Mini Classic Seven	Mini Classic Knightsbridge
	Mini Classic Cooper	Mini Classic Cooper Sport		Mini Classic Cooper	Mini Classic Cooper Sport
Gesamthöhe bei Leergewicht	1.34m	1.34m	Kopffreiheit vorne	0.95m	0.95m
Radstand	2.04m	2.04m	Kopffreiheit hinten	0.85m	0.85m
Länge	3.05m	3.05m	Max. Beinfreiheit vorne	1.12m	1.12m
Gesamtbreite (ohne Außenspiegel)	1.44m	1.53m	Min. Beinfreiheit hinten	0.97m	0.97m
Gesamtbreite (inkl. Außenspiegel)	1.55m	1.55m	Schulterfreiheit vorne	1.17m	1.17m
Spur (vorne)	1.23m	1.28m	Schulterfreiheit hinten	1.13m	1.13m
Spur (hinten)	1.21m	1.26m	Kofferraumvolumen	120 ltr.	120 ltr.

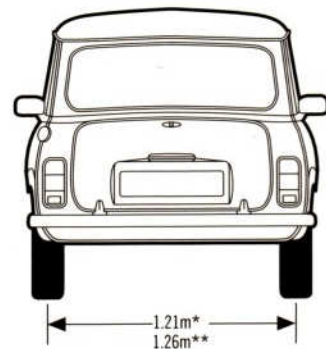
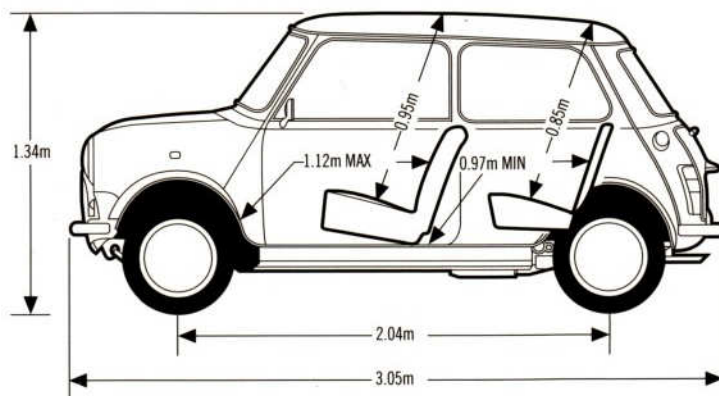
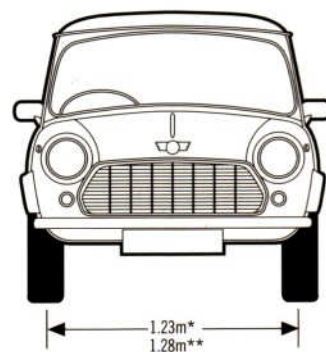
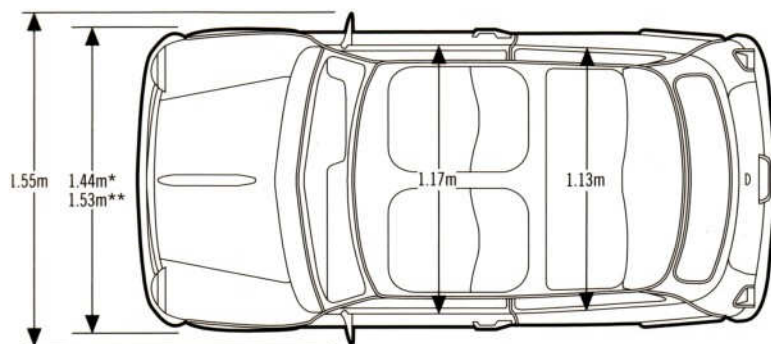

* Abmessungen gelten nur für Mini Classic Seven und Mini Classic Cooper.

** Abmessungen gelten nur für Mini Classic Knightsbridge und Mini Classic Cooper Sport.

MinipassionMini.com



MinipassionMini.com

**ROVER Deutschland GmbH,
80788 München
<http://www.mini.de>**

Nähere Informationen erhalten Sie beim
Mini Info-Service, 60149 Frankfurt
Hotline: 0 18 05/82 82 (DM 0,24/min - EUR 0,12/min)

Zu den Finanzierungs- und Leasingangeboten
von Rover Financial Services informiert Sie gerne Ihr
BMW Group oder Rover Partner.