

# Mini



**850 City**  
**850 Super**  
**1000 Super**  
**Clubman**  
**Berlina**  
**Clubman**  
**Ranchera**  
**1275 GT**



[MinipassionMini.com](http://MinipassionMini.com)



# Mini

## 850 City

Le presentamos el Mini más reciente, el 850 City. He aquí una versión ultraelegante y ultrapráctica del pequeño automóvil que cambió el mundo del automovilismo. Con unas líneas estilizadas y abundancia de puro sentido común, el 850 City es prueba de la determinada voluntad de Austin Morris de mantener este automóvil en primera fila para servir a usted.

La fórmula mágica del Mini de mayor espacio interior por menor espacio exterior sigue siendo la de siempre. ¡Otros automóviles pequeños que no la tienen poseen un aspecto pesado si se comparan con él! Pero una vez dentro, usted es el que posee una comodidad de automóvil grande. Hay más espacio libre para usted y tres pasajeros adultos del que usted encontrará en muchos automóviles grandes. Puede que el 850 City sea pequeño en algunos aspectos, pero para usted es algo grande.

La faceta en que el 850 City se ha diseñado para especial atracción es en la economía de su utilización. Resuelve el problema del precio siempre en aumento del combustible con su motor de 4 cilindros y cilindrada de 848cc brillantemente eficiente y fiable. Además usted ahorrará con la fuerte construcción que resistirá bien que se someta a los esfuerzos de parada/arranque que el tráfico urbano exige o el estado defectuoso de las peores carreteras secundarias. El costo del mantenimiento regular, importante en todos los automóviles, se mantiene en un mínimo absoluto.

Las finas líneas del 850 City se acentúan inteligentemente con guarniciones de color negro mate

[MinipassionMini.com](http://MinipassionMini.com)

*El Mini se halla disponible con dirección para conducción por la izquierda o derecha, velocímetro con cuentakilómetros en kph o mph, y equipo de luces conforme a cualquier especificación territorial.*

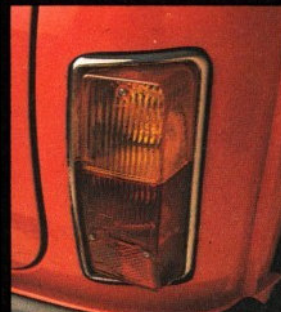

en el interior y exterior. No tiene inútiles excesos en guarniciones o detalles brillantes que estropearían su aire de eficiencia. Es un pequeño automóvil totalmente práctico que no falla cuando se le exige un trabajo duro. Y así es también su interior. Superficies de asiento a cuadros blanco y negro elegantes pero de gran resistencia al desgaste con respaldos y bordes en PVC negro, instrumentos compactos para lectura de un solo vistazo, con todos los controles secundarios agrupados alrededor de la barra de la dirección, y controles exactos, que funcionan con un pequeño toque, que facilitan una conducción buena y placentera.

El Mini 850 City tiene todo cuanto se necesita para hacer frente a las condiciones del automovilismo

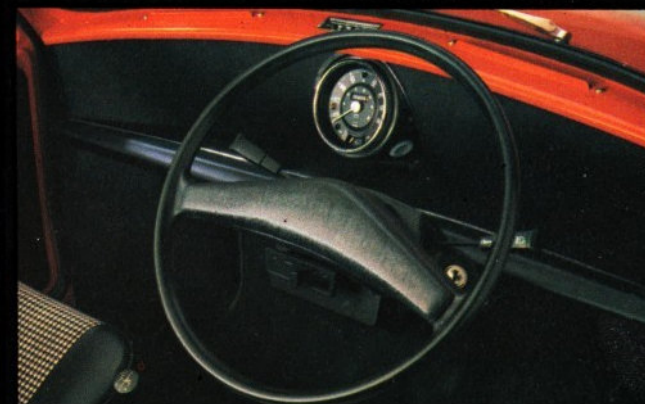

internacional de hoy. Con su maniobrabilidad única ahorra tiempo de viaje y tiempo de estacionamiento. Con su pequeño tamaño y su motor eficiente ahorra combustible. Con su construcción resistente ahorra en facturas por reparaciones.

En caso en que el costo sea un factor importante, el 850 City es el automóvil que hay que elegir si se es sensato. Y tratándose de un Mini, ¡es además una gran diversión!





TORINAUTOS

[MinipassionMini.com](http://MinipassionMini.com)



# Mini

## 850 Super y 1000 Super

Una de las muchas cosas buenas que tiene el Mini es que usted puede elegir justo la versión correcta para sus necesidades particulares. Por supuesto usted quiere un automóvil compacto y extremadamente fácil de conducir – eso es probablemente lo que le atrajo a usted al Mini en primer lugar – pero quizás usted desea mayor sofisticación y comodidad de la que usualmente se encuentra en un automóvil pequeño. En ese caso el Mini es el que usted busca.

Vea todo su interior. Los asientos, con respaldos ajustables, llamativamente cubiertos con nilón de pelusilla con dibujo de bandas en todas las superficies de desgaste – resistirán fácilmente el paso del tiempo. Usted tiene aquí alfombras de puerta a puerta. Un espejo de aseo detrás de la visera antideslumbrante, que es un detalle útil. Las ventanas traseras se abren sobre bisagras para que escape el calor del verano. Y por supuesto, usted obtiene con este automóvil todo ese espacio extra para cargar cosas en el interior por el que se ha hecho famoso el Mini, y con justicia.



Pero ¿qué extras hay para el conductor? El Super, al ser un Mini, comienza dándole un extraordinario nivel de comodidad de marcha y facilidad de manejo que pocos automóviles del precio que sea pueden igualar. No lo es todo la velocidad al tomar una curva... es el margen extra de seguridad frente al peligro lo que realmente cuenta. Y hablando de seguridad personal, los instrumentos extra que incluyen indicadores de combustible, presión del aceite y temperatura del agua, ayudan a usted a proteger el motor cuando usted está quizás a una distancia de medio día por carretera del garaje más próximo.

Luego usted debe decidir qué tamaño de motor será el correcto para su Mini Super. Elija el motor 850 y gozará

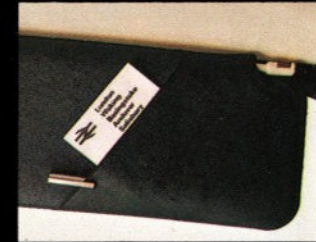
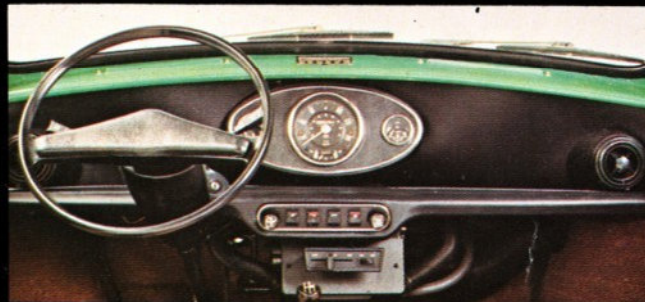

de una economía nada comprometida. No existe ningún Mini que vaya más lejos con el depósito lleno. Elija el 1000 y con unos pocos kilómetros por litro usted consigue kilómetros extra por hora. Ambos automóviles son



económicos, ambos son rápidos. Todo consiste en conseguir el conjunto más equilibrado para su tipo de automovilismo. Pero debe usted recordar que si desea la opción de costo extra con una transmisión totalmente automática debe especificar el motor más grande.

Usted compra un Mini porque le gusta y desea conseguir lo máximo en automovilismo por su dinero. El 850 Super y el 1000 Super añaden un toque agradable de extra comodidad que ayuda a que el automovilismo vuelva a ser divertido.





[MinipassionMini.com](http://MinipassionMini.com)



# Mini

## Clubman Berlina

En justicia, el Mini Clubman berlina debería tener un tamaño doble del que posee. Por esto hay otros automóviles que ofrecen una comodidad comparable se extienden a sí mismos un poco demasiado. Pero el Clubman no ha caído en la trampa. Austin Morris se ha dado cuenta de que el conductor que desea circular en la ciudad y aparcar con un mínimo de dificultades y molestias (lo cual sólo puede conseguirse con un automóvil pequeño) tiene los mismos derechos que cualquiera a gozar de un poco de lujo.

La técnica Mini Clubman para un automovilismo más feliz es diferente y más inteligente. Dentro de las compactas dimensiones de un chasis que ha ganado carreras y rallies ha creado una mezcla sensata y única de buen gusto y comodidad. Los asientos están recubiertos en nilón de pelillo de estilo propio en todas las superficies de desgaste, y los asientos delanteros son ajustables. Las alfombras a la medida son de gran calidad y se limpian fácilmente. El volante está recubierto de cuero para que pueda manejarse firmemente cualquiera que sea la temperatura o humedad ambiente. El sistema de calefacción y ventilación tiene toda la potencia que necesita usted para que no le afecte el tiempo atmosférico, con calefacción de ventanilla trasera para desempañado que contribuye a mantener visión perfecta todo alrededor y durante todo el año. Y la aseada bitácora de control presenta toda la información que usted necesita conocer con claridad y sencillez.



Grande en comodidad, el Mini Clubman Berlina es también grande en rendimiento. El motor de 1098cc proporciona amplia potencia para que usted pueda mantenerse al ritmo del tráfico, y las famosas cualidades del Mini en todo el mundo para la comodidad de marcha hacen que sea más que capaz para el rendimiento extra.

Este Mini es diferente. Con su capó más largo y líneas de banda de carrocería de gran gusto, adquiere un aspecto diferente, más sofisticado. Su lujoso interior también hace que tenga distinción. Pero cuando usted

toma el volante y comienza a gozar de la seguridad y facilidad de conducción que posee usted estará seguro de que el atractivo de todos los Minis ¡sigue siendo único y sin rival!







[MinipassionMini.com](http://MinipassionMini.com)



# Mini Clubman Ranchera

Este es el Mini que supera al Mini en aquello en que es el mejor: proporciona un espacio interior todavía mayor en relación con sus dimensiones totales increíblemente compactas. Con sólo unos pocos centímetros extra en longitud el automóvil más grande de los más pequeños del mundo se transforma en el miniautomóvil ranchera más espacioso del mundo. Con el asiento trasero levantado el espacio para equipaje es mucho mayor que el de un automóvil usual de esta clase, y con el asiento trasero abatido usted consigue un increíble espacio de 1,02m<sup>3</sup> para cargas de emergencia. ¡Esto es la magia del Mini en toda su grandeza!

Como puede ver por las fotografías, la Ranchera se basa en Mini Clubman Berlina. Esto supone que usted tiene el estilo frontal más largo y liso, las líneas de carrocería de elegantes bandas y el motor de 1098cc. El estilo y comodidades del interior son también idénticos virtualmente, desde los asientos delanteros hacia adelante.



Pero la historia exclusiva del Mini Clubman Ranchera comienza desde el asiento trasero hacia atrás. El asiento trasero mismo, que no deja en modo alguno de ser lujoso, se suelta de las grapas y se inclina hacia adelante en unos segundos para proporcionar un piso de espacio de carga largo y plano. La puerta doble trasera proporciona una soberbia accesibilidad sin necesitar de un gran espacio detrás del automóvil para poder abrir. Las ventanas traseras corredizas ayudan a la ventilación de flujo de

paso cuando usted la necesita, y los espejos gemelos de las puertas le dan amplia retrovisión incluso cuando su Mini Clubman Ranchera está con carga hasta el techo.

Algunos automóviles ranchera son ruidosos, de difícil movimiento, sin facilidad para las curvas. Este no es así. Con las ruedas justo en las esquinas del automóvil y un sistema de suspensión de goma único y totalmente independiente, conducir se convierte en una diversión, el trabajo se hace un placer. El Mini Clubman Ranchera es lo más aproximado que usted puede conseguir a gozar de la posesión de dos pequeños automóviles grandes por el precio de uno, tal es su versatilidad.

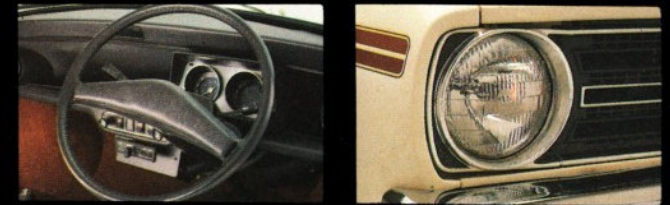





[MinipassionMini.com](http://MinipassionMini.com)



# Mini

## 1275 GT

Cuando por primera vez apareció el Mini estableció niveles totalmente nuevos en rendimiento y manejo del automóvil. A los pocos meses, muchos de los llamados automóviles deportivos habían muerto de vergüenza. El sensacional y pequeño Mini fue ofreciendo grandes cosas, deleitando al público de todo el mundo con sus sensacionales victorias en carreras y rallies. Este es el brillante pasado del Mini 1275 GT Austin Morris de hoy.

Pero el 1275 GT no es un automóvil deportivo ruidoso y desmedido sino un gran turismo deliciosamente civilizado y de gran rendimiento. El motor de 1275cc proporciona unos suaves 54 CV al freno para permitirle a

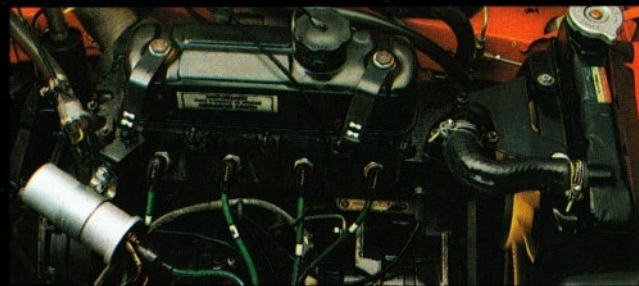

usted escapar elegantemente de los semáforos y hacer que pueda conseguir una velocidad de cruce tan rápida como permita la ley. Y con los continuos aumentos de precio de la gasolina, su consumo de combustible tan moderado hará que le envidien a usted cada vez más.

Pero aparte del rendimiento mismo, el gran placer del 1275 GT es su magnífica comodidad, no sólo la suerte de nivel de comodidad que le gusta a usted para ir a la oficina en su automóvil sino la que usted realmente necesita para atravesar continentes en su automóvil. Los asientos tienen una bella configuración para proporcionar a usted un soporte por todo el día si es necesario, y las superficies de desgaste recubiertas con elegante nilón de pelillo son



cálidas en invierno y en verano resisten la transpiración. El borde del volante todo recubierto de cuero también permanece agradable al tacto en todo momento. La completa colección de instrumentos, que incluye un tacómetro, tiene estilo y es efectiva, y un sofisticado sistema de calefacción y ventilación le ayuda a mantenerse cómodo y alerta sea cual fuere el tiempo atmosférico. Con controles que pueden accionarse con la punta del dedo, espejos gemelos retrovisores en las puertas, ventanillas con bisagras, tapón de llenado de gasolina con cerradura y más, mucho más, además de esto, el 1275 GT no ahorra nada en hacer que usted llegue



a su destino con toda la seguridad personal y con toda la comodidad posibles.

El Mini 1275 GT, tan rápido y sin embargo tan simple, tan pequeño y sin embargo tan cómodo, debe ser ciertamente la fórmula correcta para las condiciones del automovilismo del mañana. Y sin embargo está ya aquí, listo para que usted haga una prueba de conducción. ¡Es una oportunidad que usted no puede perderse en el automovilismo!

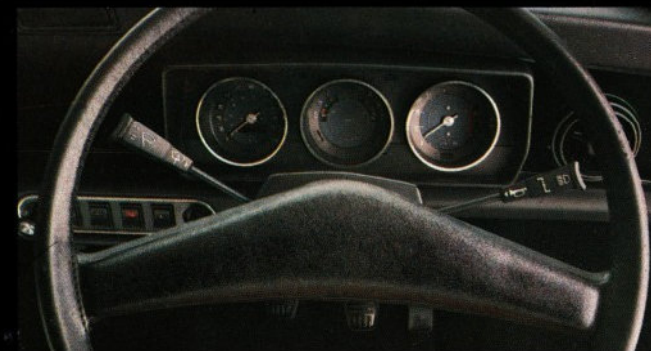





[MinipassionMini.com](http://MinipassionMini.com)



# Mini

## Dimensiones

### 850 City/850 Super/1000 Super

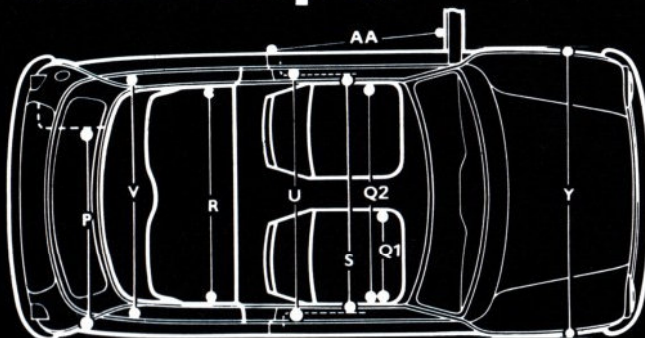
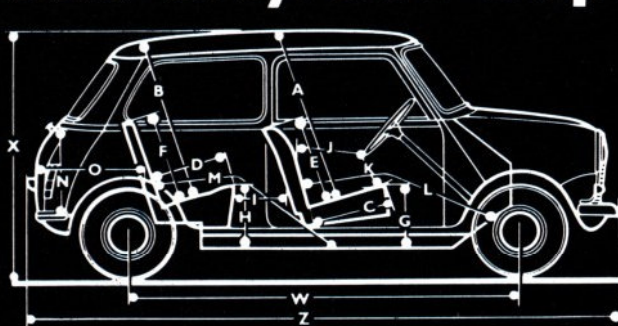

### Clubman Ranchera

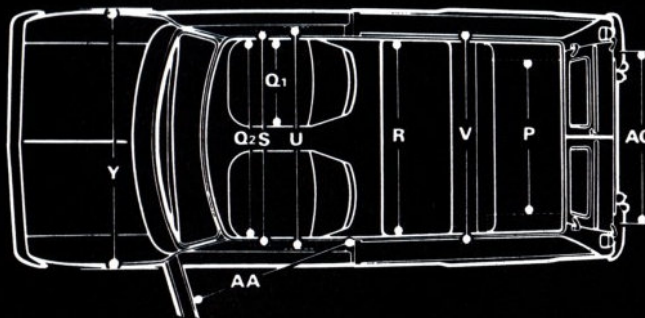
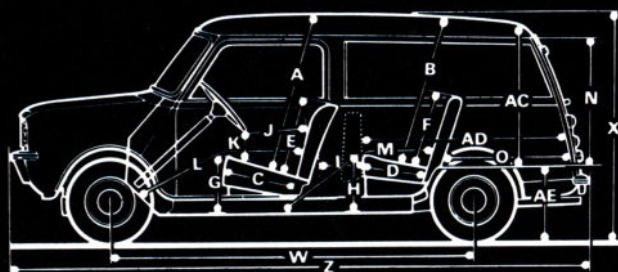

### Clubman Berlina & 1275 GT

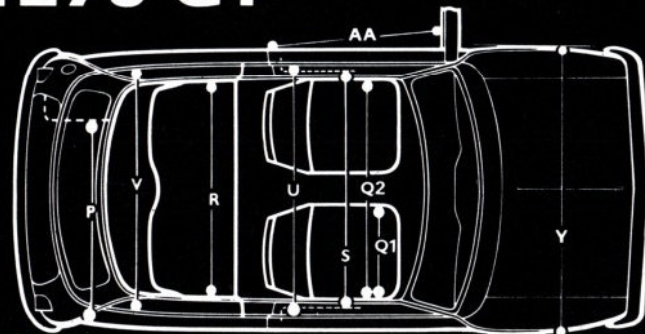
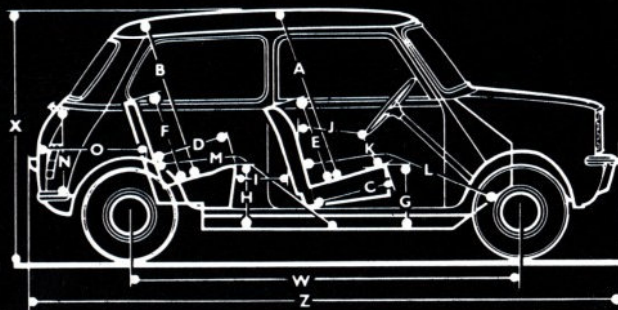

### 850 City/850 Super/1000 Super

	<i>m</i>
* Altura libre sobre la cabeza asiento delantero. A†	0,95
* Altura libre sobre la cabeza asiento trasero ..... B†	0,85
* Profundidad de almohadillado asiento delantero .....	C 0,43
* Profundidad de almohadillado asiento trasero D	0,41
* Altura asiento delantero aplastado .....	E 0,46
* Altura asiento trasero aplastado .....	F 0,51
* Altura almohadillado asiento delantero.....	G 0,34
* Altura almohadillado asiento trasero .....	H 0,34
* Distancia entre asientos traseros a delanteros ..	I máx 0,29 mín 0,19
* Del volante al asiento aplastado .....	J máx 0,42 mín 0,32
* Del volante al almohadillado.....	K 0,17
* Alcance de las piernas asiento delantero.....	L máx 1,12 mín 1,04
* Alcance de las piernas asiento trasero.....	M máx 1,13 mín 0,97
Altura del portaequipajes .....	N máx 0,41
Profundidad del portaequipajes.....	O máx 0,49
Anchura del portaequipajes.....	P máx 0,96
* Anchura del asiento delantero.....	Q1 0,51
* Anchura total de asientos delanteros .....	Q2 1,13
* Anchura total de almohadillados traseros.....	R 1,04
Anchura máxima entre las puertas.....	S 1,19
Anchura de hombros sobre asiento delantero U	1,17
Anchura de hombros sobre asiento trasero.....	V 1,13
Distancia entre ejes .....	W 2,04
Altura total.....	X 1,35
Anchura total.....	Y 1,41
Longitud total.....	Z 3,05
Anchura de entrada puerta delantera.....	AA 0,72
Peso sin carga (aproximadamente).....	617 Kgs.

\* Medidas aproximadas

† Con asientos comprimidos



## Clubman Ranchera

	<i>m</i>
*Altura libre sobre la cabeza asiento delantero. A <sup>†</sup>	0,93
*Altura libre sobre la cabeza asiento trasero ..... B <sup>†</sup>	0,85
*Profundidad de almohadillado asiento delantero ..... C	0,42
*Profundidad de almohadillado asiento trasero D	0,41
*Altura asiento delantero aplastado ..... E	0,45
*Altura asiento trasero aplastado ..... F	0,41
*Altura almohadillado asiento delantero..... G	0,34
*Altura almohadillado asiento trasero ..... H	0,37
*Distancia entre asientos traseros a delanteros I	máx 0,29 mín 0,18
*Del volante al asiento aplastado ..... J	máx 0,42 mín 0,32
*Del volante al almohadillado..... K	0,17
*Alcance de las piernas asiento delantero..... L	máx 1,12 mín 1,04
*Alcance de las piernas asiento trasero..... M	máx 1,13 mín 0,98
Altura de apertura de la puerta trasera ..... N	máx 0,76
Profundidad del portaequipajes..... O	máx 0,75
Anchura del portaequipajes..... P	máx 1,26
*Anchura de asiento delantero..... Q1	0,51
*Anchura total de asientos delanteros ..... Q2	1,13
*Anchura de almohadillado trasero ..... R	1,04
Anchura máxima entre las puertas..... S	1,19
Anchura de hombros sobre asiento delantero U	1,17
Anchura de hombros sobre asiento trasero..... V	1,14
Distancia entre los ejes..... W	2,14
Altura total..... X	1,36
Anchura total..... Y	1,41
Longitud total ..... Z	3,40
Anchura de entrada puerta delantera..... AA	0,72
Altura departamento equipajes..... AC	0,85
Longitud del piso para equipajes – asiento bajado..... AD	1,21
Altura piso trasero al suelo..... AE	0,46
Anchura de apertura de puerta trasera..... AG	0,94
Peso sin carga (aproximadamente).....	686,8 Kgs.

\*Medidas aproximadas

†Con asientos comprimidos

## Clubman Berlina & 1275 GT

	<i>m</i>
*Altura libre sobre la cabeza asiento delantero. A <sup>†</sup>	0,93
*Altura libre sobre la cabeza asiento trasero ..... B <sup>†</sup>	0,85
*Profundidad de almohadillado asiento delantero ..... C	0,42
*Profundidad de almohadillado asiento trasero D	0,41
*Altura asiento delantero aplastado ..... E	0,45
*Altura asiento trasero aplastado ..... F	0,51
*Altura almohadillado asiento delantero..... G	0,34
*Altura almohadillado asiento trasero..... H	0,34
*Distancia entre asientos traseros a delanteros.. I	máx 0,29 mín 0,19
*Del volante al asiento delantero aplastado..... J	máx 0,42 mín 0,32
*Del volante al almohadillado..... K	0,17
*Alcance de las piernas asiento delantero..... L	máx 1,12 mín 1,04
*Alcance de las piernas asiento trasero..... M	máx 1,13 mín 0,98
Altura del portaequipajes..... N	máx 0,41
Profundidad del portaequipajes..... O	máx 0,49
Anchura del portaequipajes..... P	máx 0,95
*Anchura de asiento delantero..... Q1	0,51
*Anchura total de asientos delanteros ..... Q2	1,13
*Anchura de almohadillado trasero ..... R	1,04
Anchura máxima entre las puertas..... S	1,19
Anchura de hombros sobre asiento delantero U	1,17
Anchura de hombros sobre asiento trasero..... V	1,13
Distancia entre ejes..... W	2,04
Altura total (Berlina)..... X	1,35
(1275 GT)..... X	1,36
Anchura total..... Y	1,41
Longitud total ..... Z	3,17
Anchura de entrada puerta..... AA	0,72
Aproximadamente peso sin carga:	
Berlina.....	638 Kgs.
1275 GT.....	675 Kgs.

\*Medidas aproximadas

†Con asientos comprimidos

## 1977 Estimación del Consumo de Combustible de Automóviles de Pasajeros

### Prueba del Consumo de Combustible

Los resultados de las pruebas aprobadas oficialmente para esta gama de modelos en litros por 100 kilómetros:

Modelo	Conducción en ciudad L/100 km	Velocidad constante	
		90 kph L/100 km	120 kph L/100 km
Mini City			
Berlina Manual	7,2	5,8	-
Mini 850 Super			
Berlina Manual	7,2	5,8	-
Mini 1000 Super			
Berlina Manual	7,3	5,8	8,5
Mini 1000 Super			
Berlina Automática	7,0	7,3	-
Mini Clubman 1100			
Berlina Manual	8,0	6,0	8,8
Mini Clubman 1100			
Ranchera Manual	8,1	6,2	8,4
Mini 1275 GT Manual	8,1	6,1	8,5

### Nota Importante

Los resultados indicados arriba no expresan ni implican garantía alguna de consumo de combustible de ningún automóvil particular. Las pruebas no se hacen en todos y cada uno de los automóviles y existen diferencias inevitables entre automóviles individuales del mismo modelo. Además el consumo del combustible quedará afectado por modificaciones particulares, por el estilo de conducción y las condiciones de calzada y tráfico y por el mayor o menor uso de un automóvil particular y su nivel de calidad de mantenimiento.

[MinipassionMini.com](http://MinipassionMini.com)



# Mini

## Especificaciones

### 850 City

**Motor:** de 4 cilindros, dispuesto transversalmente, con embrague, transmisión y mando final. Diámetro: 62,94 mm. Carrera: 68,25 mm. Cilindrada: 848 cc. S.U. Carburador: tipo HS4. Potencia de freno: 33 CV a 5300 rev/min. Par máximo: 5,5 kgm a 2500 rev/min. Relación de compresión: 8,3:1

**Embrague:** Muelle de diafragma, 0,18 m. de diámetro, accionamiento hidráulico.

**Transmisión:** 4 velocidades sincronizadas hacia adelante, palanca de cambio en el centro del suelo de control remoto. Relaciones: Primera 3,525; Segunda 2,218; Tercera 1,433; Cuarta 1,000; Marcha atrás 3,544 : 1

**Mando final:** Tracción delantera con ejes abiertos prelubricados en juntas de cardán. Relación: 3,76 : 1.

**Dirección:** Cremallera y piñón.

**Ruedas y neumáticos:** Ruedas de disco de acero estampado con neumáticos radiales 145SR de 10 telas.

**Frenos:** Hidráulicos de doble tubería a cuatro tambores de 0,18 m de diámetro. Delanteros con dos zapatas principales, traseros con zapata principal y secundaria.

**Suspensión:** Independiente en todas las ruedas. Muelles de goma cónicos y amortiguadores hidráulicos telescópicos.

**Sistema Eléctrico:** Batería de 12 voltios. Alternador. Una palanca de finalidad múltiple situada a la derecha de la columna de dirección controla el claxon, intermitencia de faros delanteros, interruptor de luces largas e indicadores de dirección que se cancelan automáticamente. La palanca situada a la izquierda de la columna de dirección controla el lavaparabrisas eléctrico los limpiaparabrisas de dos velocidades con dispositivo de enjuagado instantáneo. Faros de aviso de peligro. Ventanilla trasera con calefacción eléctrica e interruptor combinado de encendido/arranque que lleva incorporada la cerradura de la columna de dirección.

**Instrumentos:** Velocímetro. Indicador de combustible. Lámparas de aviso de que están funcionando los intermitentes/lámparas de aviso de peligro, luces largas, calentador desempañador de ventanilla trasera en funcionamiento, fallo de tubería de frenos, baja presión de aceite y carencia de carga.

**Carrocería:** Berlina de cuatro asientos y 2 puertas y construcción unitaria totalmente de acero. Ventanas de puertas abatibles. Retrovisor exterior. Superficies de asientos de tela de cuadros blanco/negro. Empuñadura en el freno de mano. Espejo de aseo en la visera antideslumbrante de pasajero. Bolsillo para tickets en la visera antideslumbrante del conductor. Esterillas de goma. Bandas laterales con la marca 'City' en la aleta delantera. Marca 'City' en la tapadera del capó. Cinturones de seguridad de carrete de inercia en los asientos delanteros, montados en fábrica.

### 850 Super/1000 Super

**Motor:** de 4 cilindros, dispuesto transversalmente, con embrague, transmisión y mando final.

**(850)** Diámetro: 62,94 mm. Carrera: 68,25 mm. Cilindrada: 848 cc. S.U. Carburador: tipo HS4. Potencia de freno: 33 CV a 5300 rev/min. Par máximo: 5,5 kgm a 2500 rev/min. Relación de compresión: 8,3 : 1

**(1000)** Diámetro: 64,58 mm. Carrera: 76,20 mm. Cilindrada: 998 cc. S.U. Carburador: tipo HS4. Potencia de freno: 39 CV a 4750 rev/min. Par máximo: 7,12 kgm a 2000 rev/min. Relación de compresión: 8,3 : 1

**Embrague:** Muelle de diafragma 0,18 m de diámetro, accionamiento hidráulico.

**Transmisión:** 4 velocidades sincronizadas hacia adelante, palanca de cambio en el centro del suelo de control remoto.

**Relaciones:** Primera 3,525; Segunda 2,218; Tercera 1,433; Cuarta 1,000; Marcha atrás 3,544 : 1

**Mando final:** Tracción delantera con ejes abiertos prelubricados en juntas de cardán.

**Dirección:** Cremallera y piñón

**Ruedas y neumáticos:** Ruedas de disco de acero estampado con neumáticos radiales 145SR de 10 telas.

**Frenos:** Hidráulicos de doble tubería a cuatro tambores de 0,18 m de diámetro. Delanteros con dos zapatas principales, traseros con zapata principal y secundaria.

**Suspensión:** Independiente en todas las ruedas. Muelles de goma cónicos y amortiguadores hidráulicos telescópicos.

**Sistema Eléctrico:** Batería de 12 voltios. Alternador. Una palanca de finalidad múltiple situada a la derecha de la columna de dirección controla el claxon, intermitencia de faros delanteros, interruptor de luces largas e indicadores de dirección que se cancelan automáticamente. La palanca situada a la izquierda de la columna de dirección controla el lavaparabrisas eléctrico y los limpiaparabrisas de dos velocidades con dispositivo de enjuagado instantáneo. Faros de aviso de peligro. Ventanilla trasera con calefacción eléctrica, aire fresco calor/desempañado e interruptor combinado de encendido/arranque que lleva incorporada la cerradura de la columna de dirección. Luces indicadoras de marcha atrás.

**Instrumentos:** Velocímetro. Indicador de combustible de presión de aceite y temperatura de agua. Lámparas de aviso de que están funcionando los intermitentes/lámparas de aviso de peligro, luces largas, calentador desempañador de ventanilla trasera en funcionamiento, fallo de tubería de freno, y carencia de carga.

**Carrocería:** Berlina de 4 asientos y 2 puertas y construcción unitaria totalmente de acero. Ventanas de puertas abatibles. Retrovisor interior noche-día. Retrovisor exterior. Superficies de los asientos de tela de nilón de pelusillo con motivos de bandas. Asientos delanteros ajustables. Empuñadura en el freno de mano. Espejo de aseo en la visera antideslumbrante del pasajero. Bolsillo para tickets en la visera antideslumbrante del conductor. Bolsillo de puerta. Línea de banda de carrocería. Ventilación al nivel de la cara. Ventanillas traseras con bisagras. Alfombras a la medida. Cinturones de seguridad de carrete de inercia en los asientos delanteros, montados en fábrica.

**Extra opcional: (Sólo Berlina 1000):** Transmisión automática.

### Clubman Berlina y Ranchera

**Motor:** de 4 cilindros, dispuesto transversalmente, con embrague, transmisión y mando final.

Diámetro: 64,58 mm. Carrera: 83,73 mm. Cilindrada: 1098 cc. S.U. Carburador: tipo HS4. Potencia de freno: 45 CV a 5250 rev/min. Par máximo: 7,7 kgm a 2700 rev/min. Relación de compresión: 8,5 : 1

**Embrague:** Muelle de diafragma, 0,18 m de diámetro. Accionamiento hidráulico.

**Transmisión:** 4 velocidades sincronizadas hacia adelante, palanca de cambio en el centro del suelo de control remoto.

**Relaciones:** Primera 3,525; Segunda 2,218; Tercera 1,433; Cuarta 1,000; Marcha atrás 3,544 : 1.

**Mando final:** Tracción delantera con ejes abiertos prelubricados en juntas de cardán.

**Dirección:** Cremallera y piñón. Borde del volante con revestimiento de cuero.

**Ruedas y neumáticos:** Ruedas de disco de acero estampado con neumáticos radiales 145 SR de 10 telas.

**Frenos:** Hidráulicos de doble tubería a cuatro tambores de 0,18 m de diámetro. Delanteros con dos zapatas principales, traseros con zapata principal y secundaria.

**Suspensión:** Independiente en todas las ruedas. Muelles de goma cónicos y amortiguadores hidráulicos telescópicos.



## 1275 GT

**Sistema Eléctrico:** Batería de 12 voltios. Alternador. Una palanca de finalidad múltiple situada a la derecha de la columna de dirección controla el claxon, intermitencia de faros delanteros, interruptor de luces largas e indicadores de dirección que se cancelan automáticamente. La palanca situada a la izquierda de la columna de dirección controla el lavaparabrisas eléctrico los limpiaparabrisas de dos velocidades con dispositivo de enjuagado instantáneo. Faros de aviso de peligro. Ventanilla trasera con calefacción eléctrica (Sólo Berlina), aire fresco calor/desempañado e interruptor combinado de encendido/arranque que lleva incorporada la cerradura de la columna de dirección. Luces indicadoras de marcha atrás.

**Instrumentos:** Velocímetro. Indicadores de combustible y temperatura de agua. Lámparas de aviso de que están funcionando los intermitentes/lámparas de aviso de peligro, luces largas, calentador desempañador de ventanilla trasera en funcionamiento (Sólo Berlina), fallo de tubería de freno, baja presión de aceite y carencia de carga.

**Carrocería: (Berlina)** 2 puertas - Berlina de 4 asientos y construcción unitaria totalmente de acero. Ventanas de puertas abatibles. Ventanillas traseras embisagradas. Retrovisor interior noche-día. Retrovisor exterior. Superficies de los asientos de tela de nilón de pelusillo. Asientos delanteros ajustables. Alfombras a la medida. Empuñadura en el freno de mano. Espejo de aseo en la visera antideslumbrante del pasajero. Bolsillo para tickets en la visera antideslumbrante del conductor. Bolsillo de puerta. Vidrio matizado. Tapón de llenado de combustible con cerradura. Línea de banda de carrocería. Cinturones de seguridad de carrete de inercia en los asientos delanteros, montados en fábrica. Guarniciones en las ruedas. Ventanilla de ventilación al nivel de la cara.

**Carrocería: (Ranchera):** 2 puertas, vehículo de doble aplicación de construcción unitaria totalmente de acero, 4 asientos, con asiento trasero abatible para capacidad extra de transporte de carga. Ventanas de puertas abatibles. Ventana corrediza a cada lado del compartimento trasero. Retrovisor interior noche-día. Dos retrovisores exteriores. Superficie de los asientos de nilón de pelusillo. Asientos delanteros ajustables. Alfombras a la medida, excepto en el compartimento de carga que tiene esterilla con revestimiento de vinilo. Empuñadura en el freno de mano. Espejo de aseo en la visera antideslumbrante del pasajero. Bolsillo para tickets en la visera antideslumbrante del conductor. Bolsillo de puerta. Vidrio matizado. Tapón de llenado de combustible con cerradura. Doble línea de banda de carrocería. Cinturones de seguridad de carrete de inercia en los asientos delanteros, montados en fábrica. Guarniciones en las ruedas. Ventanilla de ventilación al nivel de la cara.

**Extra opcional:** Pintura metálica (Sólo Berlina).

**Motor:** de 4 cilindros, dispuesto transversalmente, con embrague, transmisión y mando final. Diámetro: 70,61 mm. Carrera: 81,28 mm. Cilindrada: 1275 cc. S.U. Carburador: tipo HS4. Potencia de freno: 54 CV a 5250 rev/min. Par máximo: 9,2 kgm a 2500 rev/min. Relación de compresión: 8,8 : 1.

**Embrague:** Muelle de diafragma, 0,18 m de diámetro. Accionamiento hidráulico.

**Transmisión:** 4 velocidades sincronizadas hacia adelante. Palanca de cambio en el centro del suelo de control remoto.

**Relaciones:** Primera 3,330; Segunda 2,094; Tercera 1,353; Directa 1,000; Marcha atrás 3,347 : 1.

**Mando final:** Tracción delantera con ejes abiertos prelubricados en juntas de cardán.

**Dirección:** Cremallera y piñón. Borde del volante con revestimiento de cuero.

**Ruedas y neumáticos:** Ruedas de disco de acero estampado con neumáticos radiales 145/70SR de 12 telas.

**Frenos:** de doble tubería, con accionamiento hidráulico, discos de 0,21 m. diámetro delante, tambores de 0,18 m de diámetro detrás.

**Suspensión:** Independiente en todas las ruedas. Muelles de goma cónicos y amortiguadores hidráulicos telescópicos.

**Sistema eléctrico:** Batería de 12 voltios. Alternador. Una palanca de finalidad múltiple situada a la derecha de la columna de dirección controla el claxon, intermitencia de faros delanteros, interruptor de luces largas e indicadores de dirección que se cancelan automáticamente. La palanca situada a la izquierda de la columna de dirección controla el lavaparabrisas eléctrico los limpiaparabrisas de dos velocidades con dispositivo de enjuagado instantáneo. Faros de aviso de peligro. Luces indicadoras de marcha atrás. Ventanilla trasera con calefacción eléctrica, aire fresco calor/desempañado e interruptor combinado de encendido/arranque que lleva incorporada la cerradura de la columna de dirección.

**Instrumentos:** Velocímetro. Indicadores de combustible y temperatura de agua. Contador de revoluciones. Lámparas de aviso de que están funcionando los intermitentes/lámparas de aviso de peligro, luces largas, calentador desempañador de ventanilla trasera en funcionamiento, fallo de tubería de freno, baja presión de aceite y carencia de carga.

**Carrocería:** 2 puertas - berlina de cuatro asientos y construcción unitaria totalmente de acero. Alfombras a la medida. Ventanas de puertas abatibles. Ventanillas traseras embisagradas. Retrovisor interior noche-día. Dos retrovisores exteriores. Superficie de los asientos de tela de nilón de pelusillo con motivos de bandas. Asientos delanteros ajustables. Empuñadura en el freno de mano. Espejo de aseo en la visera antideslumbrante del pasajero. Bolsillo para tickets en la visera antideslumbrante del conductor. Bolsillo de puerta. Vidrio matizado. Tapón de llenado de combustible con cerradura. Guarniciones en las ruedas. Triple línea de banda de carrocería. Cinturones de seguridad de carrete de inercia en los asientos delanteros, montados en fábrica. Ventanilla de ventilación a nivel de la cara.

**Extra opcional:** Pintura metálica.

Consulte a su concesionario respecto a las últimas combinaciones de colores.

MinipassionMini.com



# Mini

El Mini se halla disponible con dirección para conducción por la izquierda o derecha, velocímetro con cuentakilómetros en kph o mph, y equipo de luces conforme a cualquier especificación territorial. No obstante, ciertos países no importan todas las variantes de la gama de modelos. Tenga la amabilidad de comprobar en su concesionario o distribuidor la disponibilidad de modelos.

Los productos Austin Morris se venden en todo el mundo por ello el presente folleto se publica para gran número de países en diversos idiomas. La disponibilidad de los modelos y las especificaciones pueden diferir ligeramente respecto a los que se describen aquí para acomodarse a las condiciones y regulaciones de ciertos países. Consulte a su concesionario respecto a disponibilidad de modelos y especificaciones exactas.

La BL Cars Limited siempre busca maneras de mejorar la especificación, el diseño y la producción de sus vehículos y se realizan modificaciones continuamente. Aunque se hacen todos los esfuerzos para producir documentación al día, no debe considerarse este folleto como una guía infalible de la especificación actual, y no es una oferta de vender cualquier vehículo en particular.

Los Concesionarios y los Agentes no son representantes de la BL Cars Limited y no se les ha dado en ningún modo la autoridad de comprometer la BL Cars Limited por cualquier promesa o representación explícita o implícita.

[MinipassionMini.com](http://MinipassionMini.com)

**Austin Morris** 

Austin Morris Limited, Austin Morris House,  
Bickenhill Lane, Birmingham B37 7HH.

 Gerente Representante de BL Cars Limited